





m.e.a.a.t.

macchine agricole ed enologiche - Città di Castello - Perugia - Italia





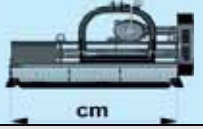
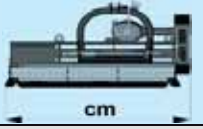



TS

DATI TECNICI - SPECIFICATIONS - CARACTERISTIQUES TECHNIQUES - TECHNISCHE DATEN - DATOS TÉCNICOS

Mod.	 cm	 cm	hp	kW	 kg	Coltelli tipo Blades type Couteaux type Messer Typ Cuchillas tipo 1 - 2 - 3 - 4	Coltelli tipo Blades type Couteaux type Messer Typ Cuchillas tipo 5 - 6
TS 160	160	190	40-50	30-37	500	32	16
TS 200	200	230	50-60	37-44	570	40	20
TS 230	230	260	60-70	44-51	720	48	24
TS 250	250	280	70-80	51-59	780	52	26
TS 280	272	300	80-100	59-74	925	56 *	—
TS 300	300	330	90-100	66-74	1100	64	32
TS 320	320	350	100-120	74-88	1150	68	34

* Solo coltelli Y / Y blades only / Couteaux Y seulement / Nur Y-Messer / Solo cuchillas Y.

COLTELLI DISPONIBILI / AVAILABLE BLADES / COUTEAUX DISPONIBLES / MESSERVARI ANTEN / CUCHILLAS DISPONIBLES

					
1	2	3	4	5	6
Coltelli Y Y blades Couteaux Y Messer Cuchillas Y	Coltelli dritti Straight blades Couteaux droits Gerade Messer Cuchillas derechas	Coltelli diseguali Dissimilar blades Couteaux inégaux e Messer Cuchillas desiguales	Coltelli a squadra Square blades Couteaux carrés Rechtwinklige Messer Cuchillas de escuadra	Coltello a paletta Shovel blade Couteau cuiller Schaufelmesser Cuchilla de paleta	Martello Hammer Marteau Hammermesser Martillo

 Il modello TS è caratterizzato da una notevole versatilità d'impiego, grazie al portello posteriore regolabile dotato di deflettori e alla vasta gamma di coltelli disponibili. La scocca è realizzata con lamiera ad alta resistenza ed è predisposta per l'aggiunta di contro-coltelli per una tritrazione ancora più fine. I trinciastocchi TS sono dotati di attacco a tre punti con puntone regolabile trasversalmente su più posizioni. I rotori sono equipaggiati di serie con coltelli Y. In alternativa, è possibile montare coltelli dritti, diseguali, a squadra, a paletta o martelli, tutti intercambiabili fra loro. I TS possono essere utilizzati per la frantumazione di erba, paglia, sarmetti, patate e, soprattutto, residui di raccolto (mais, girasole, carciofi, tabacco, cotone, fagioli di patata, bietola, ecc...). Robusti ed affidabili, garantiscono alte prestazioni con un basso assorbimento di potenza. Secondo le varie esigenze d'impiego, possono essere dotati di slitte laterali, rullo o ruote posteriori (sterzanti o pivotanti) regolabili. Anche i trinciastocchi TS, come tutte le macchine prodotte dalla m.e.a.a.t., sono dotati di protezioni antifortunistiche previste dalle norme CE.



 The TS model is characterised by a remarkable versatility, thanks to its adjustable rear door equipped with deflectors and the wide range of blades, which can be fitted. The body is built with high-resistant sheet steels and it is designed for fitting counter blades to achieve a finer cut. The hitching frame of our TS shredders is fitted with a brace, which can be adjusted transversally at various positions. The standard rotors are equipped with Y blades. Alternatively, they can be fitted with straight, square, shovel or hammer blades, which are all interchangeable. The TS shredders can be used for cutting grass, straw, runners, pruning and, above all, harvest residues (maize, sunflowers, artichokes, tobacco, cotton, potato and beet haulm, etc.). These robust and highly reliable machines ensure high efficiency with low power absorption. According to the required use, this model can be equipped with adjustable side skids, rear roller or rear wheels (steering or pivoting). The TS shredders, like all other m.e.a.a.t. machines, are equipped with covers as per CE norms.

 Le modèle TS est caractérisé par une grande versatilité d'emploi. Le châssis est fabriqué avec tôles à haute résistance auquel peuvent être rajoutés des contre-couteaux pour un broyage encore plus fin. Les broyeur TS sont équipés avec attelage à trois points avec bras réglable transversalement sur plusieurs positions. Les rotors sont équipés de série avec couteaux Y. En option, ils peuvent être équipés de couteaux droits, inégaux, carrés, cuillers ou marteaux, qui sont tous interchangeables. Les TS peuvent être utilisés pour le broyage de l'herbe, de la paille, des sarmets, du bois de taille et, surtout, des résidus de récolte (maïs, tournesol, artichauts, tabac, coton, feuillage de pomme de terre, de betterave, etc.). Ce sont des broyeurs robustes et fiables qui garantissent des hautes performances avec une absorption de puissance très contenue. Selon les différentes exigences d'emploi, ce modèle peut être équipé avec patins latéraux, rouleau arrière ou roues postérieures (demi-pivotantes ou pivotantes) réglables. Même le modèle TS, comme toutes les machines m.e.a.a.t., est pourvu de protections conformes à la norme CE.

 Das Modell TS zeichnet sich durch die vielseitigen Einsatzmöglichkeiten aus, dank regulierbarer, mit Deflektoren ausgestatteter Heckklappe und der Vielzahl verschiedener Messertypen. Für die Karosserie wurden extrastarke, hochwiderstandsfähige Bleche verarbeitet. Durch die Applikation zusätzlicher Gegenschneider kann das Mulchergebnis weiter verfeinert werden. Der Dreipunktanbaubock des TS sind mit einem auf viele Positionen regulierbarem Arm ausgestattet. Die Rotoren sind serienmäßig mit Y-Messern versehen. Alternativ ist aber auch die Montage von Hämmer, Schaufel-, geraden, ungleichen oder rechtwinkligen Messern, alle untereinander austauschbar, möglich. Die Häcksler TS zerkleinern Gras, Stroh, Rebschnitt, Holzabfälle und, insbesondere, Erntereste (Mais, Sonnenblumen, Artischocken, Tabak, Baumwolle, Kartoffelkraut, Rüben, etc...). Robust und zuverlässig liefert der Häcksler hochwertige Ergebnisse bei geringer Kraftaufnahme. Je nach Einsatzart kann der Häcksler wie folgt ausgestattet werden: regulierbare seitliche Kufen, Heckwalze oder Stützräder (lenk- oder schwenkbar). Auch der Häcksler TS entspricht, wie alle m.e.a.a.t.-Maschinen, in seiner Schutzausstattung den CE Normen.

 El modelo TS se caracteriza por una notable versatilidad de empleo gracias a la compuerta trasera regulable con deflectores y a la variedad de cuchillas disponibles. El bastidor se realiza con chapas de elevada resistencia al que pueden añadirse contra-cuchillas adicionales para una trituration todavía más fina. Las trituradoras TS se suministran dotadas de enganche de tres puntos con listón regulable transversalmente en varias posiciones. Los rotores son equipados de serie con cuchillas Y. En alternativa, pueden equiparse con cuchillas derechas, desiguales, de escuadra, de paletas o de martillos, todas intercambiables entre ellas. Las TS pueden utilizarse para la trituración de hierba, paja, sarmientos, restos de poda y, sobre todo, de cosecha (maíz, girasol, alcachofas, tabaco, algodón, hojas de patata, acelga, etc.). Robustas y fiables, garantizan elevadas prestaciones con una baja absorción de potencia. Según las varias exigencias de empleo, pueden equiparse con: patines laterales, rodillo trasero o ruedas traseras (directrices o pivotantes) regulables. También, las TS como todas las máquinas construidas por m.e.a.a.t., se suministran dotadas de las protecciones antiaccidentes previstas por las normas CE.

**CONTRO-COLTELLI / COUNTER BLADES
CONTRE COUTEAUX / GEGENSCHNEIDER
CONTRA-CUCHILLAS**

	
Contro-coltello per coltelli Y Counter blade for Y blades Contre couteau pour couteaux Y Gegenschneider für Y-Messer Contra-cuchilla para cuchillas Y	Contro-coltello per coltelli dritti Counter blade for straight blades Contre couteau pour couteaux droits Gegenschneider für Gerade Messer Contra-cuchilla para cuchillas derechas



macchine enologiche agricole alto tevere - Soc. Coop. a r.l.

Via Dell'industria, 3 - Cinquemiglia
06012 Città di Castello (Perugia) - Italy

Tel. 0039 075 8642111 r.a. - Fax 0039 075 8540803

e-mail: info@meaat.com - web site: www.meaat.com